

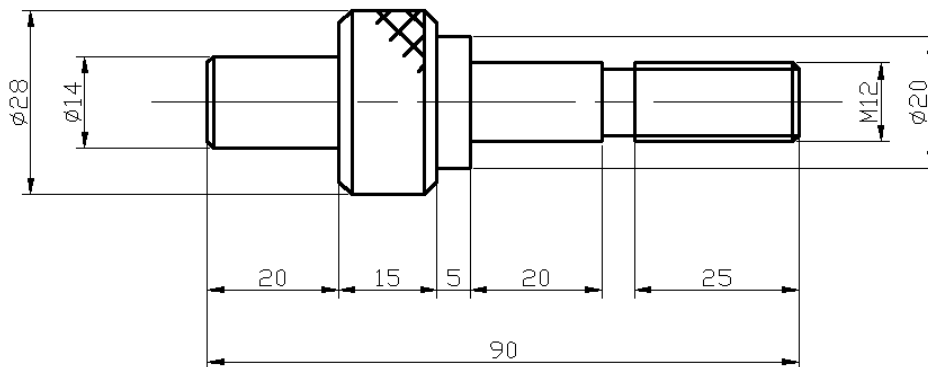

**COMMISSIONE GIUDICATRICE
CONCORSO PERSONALE DOCENTE
CLASSE DI CONCORSO B-17-SUP
LABORATORI DI SCIENZE E TECNOLOGIE MECCANICHE**

Prova pratica n.2

Si eseguano tutte le operazioni tecniche necessarie per la produzione alle Macchine Utensili tradizionali del pezzo raffigurato di seguito:



Tolleranze generali $\pm 0,1$
Smussi non quotati $2 \times 45^\circ$
Gola in relazione alla filettatura

In particolare si esegua:

- Compilazione del Cartellino del Ciclo di Lavorazione;
- Calcolo dei parametri di taglio necessari per la produzione (*);
- Esecuzione alle M.U. tradizionali del pezzo;
- Esecuzione delle operazioni di aggiustaggio;
- Verifica dimensionale del manufatto prodotto con riferimento alle Tolleranze Dimensionali di progetto (*);

* A ciascun candidato saranno fornite le tabelle con i valori consigliati per V_t e Avanzamento e Tabella delle Tolleranze Dimensionali ISO

La Commissione:

PRESIDENTE
Maria Giuseppina Delle Rose

COMMISSARI
Antonio Corrado

Marco Pieralli

SEGRETERIA
Anna Cardario